

PROFESIONÁLNÍ KLÁVESY

NÁVOD K OBSLUZE

61 kláves



Děkujeme vám za zakoupení tohoto výrobku.
Před prvním použitím si pečlivě přečtěte tento návod.
Návod uschovejte i pro pozdější nahlédnutí.

Důležité bezpečnostní symboly:



Symbol vykřičníku umístěný v rámečku, tvořeným rovnostranným trojúhelníkem, upozorňuje uživatele na existenci důležité dokumentace pro obsluhu a údržbu (Návod k obsluze), která patří k příslušenství kláves.

Dodržujte pokyny uvedené v návodu. Nedodržení těchto pokynů může způsobit vážné zranění osob!



Symbol blesku umístěný v rámečku, tvořeným rovnostranným trojúhelníkem, upozorňuje uživatele na nebezpečné napětí a na předcházení rizika úrazu osob el. proudem.

Z DŮVODU SNÍŽENÍ RIZIKA ÚRAZU EL. PROUDEM NIKDY NEODJÍMEJTE KRYT (NEBO ZADNÍ ČÁST) KLÁVES!
VEŠKERÉ OPRAVY SVĚŘTE POUZE KVALIFIKOVANÉMU SERVISU!

Uvnitř kláves nejsou žádné součástky, které by mohl uživatel ovládat. Při otvírání nebo odstraňování krytů se vystavujete nebezpečí úrazu el. proudem nebo a jiným rizikům. Veškeré zásahy tohoto druhu přenechejte odbornému servisu.



Symbol označuje určitý zákaz manipulace s přístrojem.



Symbol označuje informaci k dodržování pokynů.



NEBEZPEČÍ

Alkalické baterie

Pokud z baterie vyteče elektrolyt - chraňte oči před kontaktem s elektrolytem!
V případě jakéhokoli kontaktu elektrolytu baterií s očima se ihned řiďte následujícími pokyny:

* Při zasažení očí okamžitě důkladně vypláchněte vodou a vyhledejte lékařskou pomoc!

Nedodržení tohoto pokynu může způsobit vážné poškození zraku či slepotu.



VAROVÁNÍ

Pokud z kláves vychází jakýkoli kouř či nezvyklý zápach nebo pokud se klávesy přehřívají:



* Okamžitě odpojte adaptér z el. zásuvky!
Vyvarujte se nebezpečí vzniku požáru či úrazu el. proudem.

DŮLEŽITÁ BEZPEČNOSTNÍ UPOZORNĚNÍ

Adaptér - Upozornění

Nesprávná manipulace či použití adaptéru může způsobit vznik požáru nebo úraz osob el. proudem.

Vždy dodržujte následující pokyny:

- * Používejte pouze originální adaptér dodávaný v balení.
- * Zkontrolujte, zda napětí na výkonovém štítku vašeho adaptéru je v souladu se zdrojem elektrického proudu.
- * Nepoužívejte žádné několikanásobné zásuvky, rozdvójky a/nebo prodlužovací kabely. 
- * Na adaptér ani jeho přívodní šňůru nic nepokládejte.
- * Nepokládejte přístroj ani adaptér a jeho přívodní šňůru v blízkosti horkých ploch.
- * Přívodní šňůru adaptéru nijak nepřekrucujte. 
- * Nedotýkejte se jakýchkoli částí adaptéru vlhkými či mokřkými rukama. Vyvarujte se nebezpečí úrazu el. proudem.
- * Chraňte adaptér před působením vlhka a mokra.
- * Při odpojování adaptéru nejdříve vytáhněte zástrčku adaptéru z el. zásuvky, teprve poté odpojte konektor adaptéru.
- * Při odpojování adaptéru netahejte za přívodní šňůru, ale za zástrčku.
- * Vždy odpojte adaptér z kláves, pokud je právě nepoužíváte.

Baterie - Upozornění

Nesprávné použití baterie může způsobit vytečení elektrolytu z baterie, poškození přístroje nebo zranění osob.

Dodržujte následující pokyny:

- * Baterie nevhazujte do ohně!
- * Při použití baterií nekombinujte různé typy baterií ani nekombinujte použití starých a nových baterií jednoho typu.
- * Nikdy nenabíjejte obyčejné či alkalické baterie! Baterie by mohly vytect nebo explodovat.
- * Nabíjejte pouze Ni-Cd baterie.
- * Pokud přístroj delší dobu nepoužíváte, vyjměte baterie z přístroje.
- * Při vkládání baterií dbejte na správnou polaritu baterií.

Přístroj - Upozornění

- * Chraňte přístroj před kontaktem s vodou a jinými tekutinami!
Pokud by do přístroje vnikla voda či jakákoli jiná tekutina, ihned odpojte adaptér z el. sítě.
- * Vyvarujte se nebezpečí vzniku požáru či úrazu el. proudem.
- * Nikdy přístroj nerozebírejte!
Veškeré opravy svěřte pouze odbornému servisu.
- * Chraňte přístroj před mechanickým poškozením, pády a nárazy!
Pokud dojde k pádu či nárazu přístroje, ihned odpojte adaptér z el. sítě.
Kontaktujte odborný servis.
- * Chraňte přístroj před působením přímého slunečního záření.
- * Nepoužívejte přístroj v prostorách, kde se kouří.
- * Chraňte přístroj před kouřem, mastnými výpary.
- * Neumísťujte přístroj v blízkosti horkých zdrojů (plynové, elektrické hořáky, atd.).



* Klávesy pokládejte pouze na pevnou a rovnou plochu.

* Používejte stojan doporučený prodejcem.

* Nepoužívejte přístroj pokud jeví známky jakéhokoli poškození.

* Nikdy přístroj nerozebírejte.

* Veškeré opravy svěřte pouze odbornému servisu.

LCD Displej

* Chraňte displej před poškozením.

* Netlačte na displej prsty.

* Pokud by se displej rozbil, nikdy se nedotýkejte tekutiny z displeje!

Mohli byste si vážně popálit pokožku.

- pokud by došlo k náhodnému kontaktu této tekutiny s vašimi ústy - ihned vyplachujte ústa vodou a vyhledejte lékařskou pomoc!

- pokud by došlo ke kontaktu s pokožkou nebo s očima - ihned vypláchněte vodou a vyhledejte lékařskou pomoc!

Igelitové sáčky:

Igelitové sáčky udržujte mimo dosah dětí - nebezpečí udušení.

Ochrana zdraví

* Před nasazením sluchátek do uší nastavte hlasitost přístroje na minimum. Vyvarujte se poškození sluchu. Nepouštějte do sluchátek příliš hlasitý zvuk. Odborní lékaři varují před poškozením sluchu. Pokud vám začne zvonit v uších, snižte hlasitost nebo poslech ukončete.

* Pokud při sledování displeje ucítíte závrať nebo vás rozbolí hlava, vypněte klávesy a poraďte se o použití kláves s lékařem. Ve velmi vzácných případech se u lidí citlivých na vnímání světla při sledování televizoru, monitoru nebo jiných blikajících světelných zdrojů mohou objevit závraťe, bolesti hlavy nebo epileptické záchvaty.

FUNKCE PROFESIONÁLNÍCH KLÁVES

- 61 kláves (C2-C7) standardní klaviatura
- multifunkční LCD displej
- 100 druhů rytmu
- 100 druhů tónů zvuku (zvukových rejstříků)
- galerie 40 demo skladeb
- 8 bubnových efektů/8 zvířecích efektů
- číselná volba funkcí
- 32 úrovně hlasitosti
- kontrola tempa rytmu
- kontrola hlasitosti rytmu/hlasitosti akordu
- nahrávání a přehrávání
- editace rytmu
- funkce synchronizace rytmu/akordu
- funkce klávesy/rozdělení klaviatury/volba dělicího bodu
- 2 druhy výuky
- funkce prodloužení tónu
- funkce vibrace
- funkce Pitch Band
- funkce MIDI OUT
- možnost připojení reproduktorů
- stereo výstup
- rozhraní výstupu na sluchátka/mp3 přehrávač
- rozhraní vstupu zdroje zvuku

POPIS TLAČÍTEK

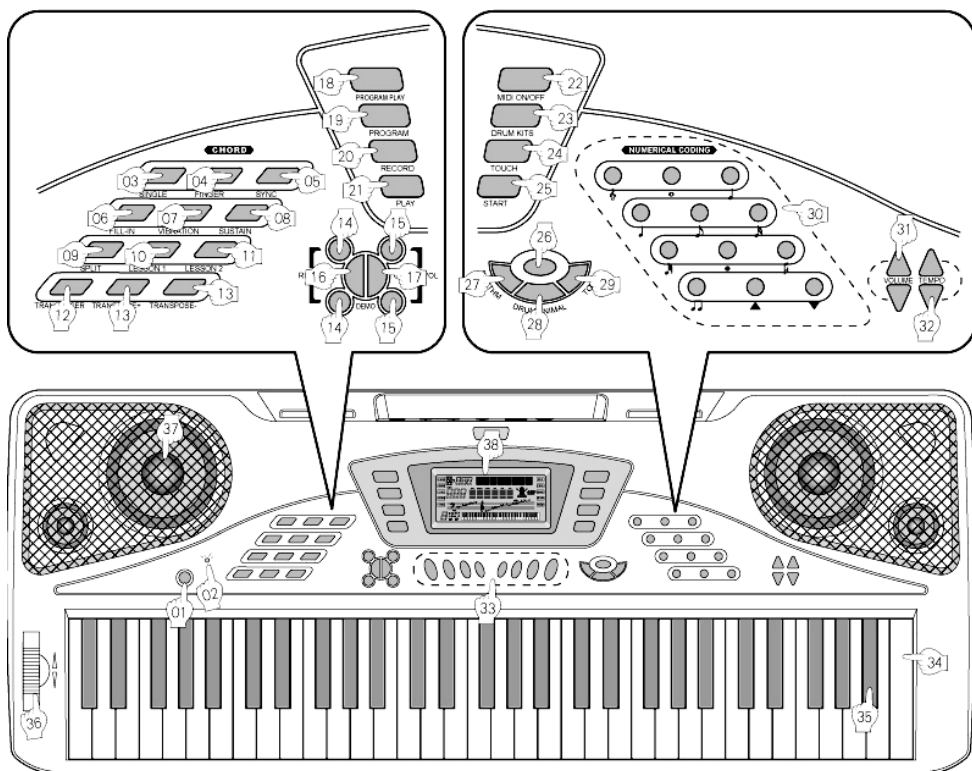

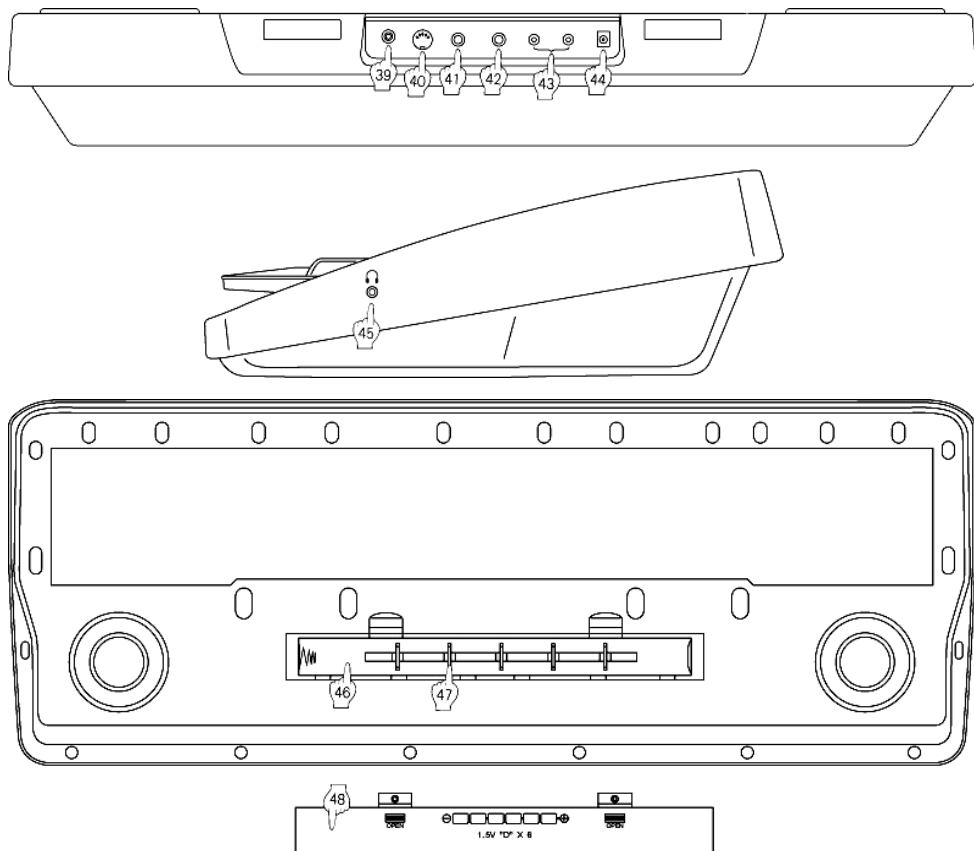

- | | | |
|--|---|---|
| 01 - tlačítko zapnutí/vypnutí | 18 - tlačítko programování přehrávání | 34 - bílé klávesy |
| 02 - kontrolka zapnutí | 19 - tlačítko programování rytmu | 35 - černé klávesy |
| 03 - tlačítko akordu Single Finger | 20 - tlačítko nahrávání | 36 - kolečko Pitch Band |
| 04 - tlačítko akordu Fingered | 21 - tlačítko reprodukce nahrávky | 37 - reproduktor |
| 05 - tlačítko synchronizace | 22 - tlačítko MIDI ON/OFF | 38 - LCD displej |
| 06 - tlačítko vložení | 23 - tlačítko doprovod bubnů | 39 - rozhraní audio vstupu |
| 07 - tlačítko vibrace | 24 - tlačítko funkce dynamické klávesy | 40 - MIDI OUT |
| 08 - tlačítko Portamento | 25 - tlačítko přehrávání rytmu | 41 - zdička pro pedál |
| 09 - tlačítko rozdělení klaviatury | 26 - tlačítko stop | 42 - zdička pro mikrofon |
| 10 - tlačítko výukové lekce 1 | 27 - tlačítko volby rytmu | 43 - zdička pro výstup levého a pravého výstupu zvuku |
| 11 - tlačítko výukové lekce 2 | 28 - tlačítko přepínání bubnové efekty/zvířecí efekty | 44 - vstup 12V |
| 12 - tlačítko zrušení transpozice tónu | 29 - tlačítko volby zbarvení tónu | 45 - zdička hlavní audio výstup |
| 13 - tlačítko transpozice tónu | 30 - číselná tlačítka | 46 - přihrádka na baterie |
| 14 - tlačítko hlasitosti doprovodu akordu | 31 - tlačítko kontroly hlasitosti | 47 - rozdělení přihrádky na baterie |
| 15 - tlačítko hlasitosti rytmu | 32 - tlačítko kontroly tempa rytmu | 48 - kryt přihrádky na baterie |
| 16 - tlačítko přehrávání jedné skladby | 33 - tlačítko 8 druhů bubnových/zvířecích efektů | |
| 17 - tlačítko přehrávání skladeb určitého pořadí | | |

INSTALACE DRŽÁKU NOT

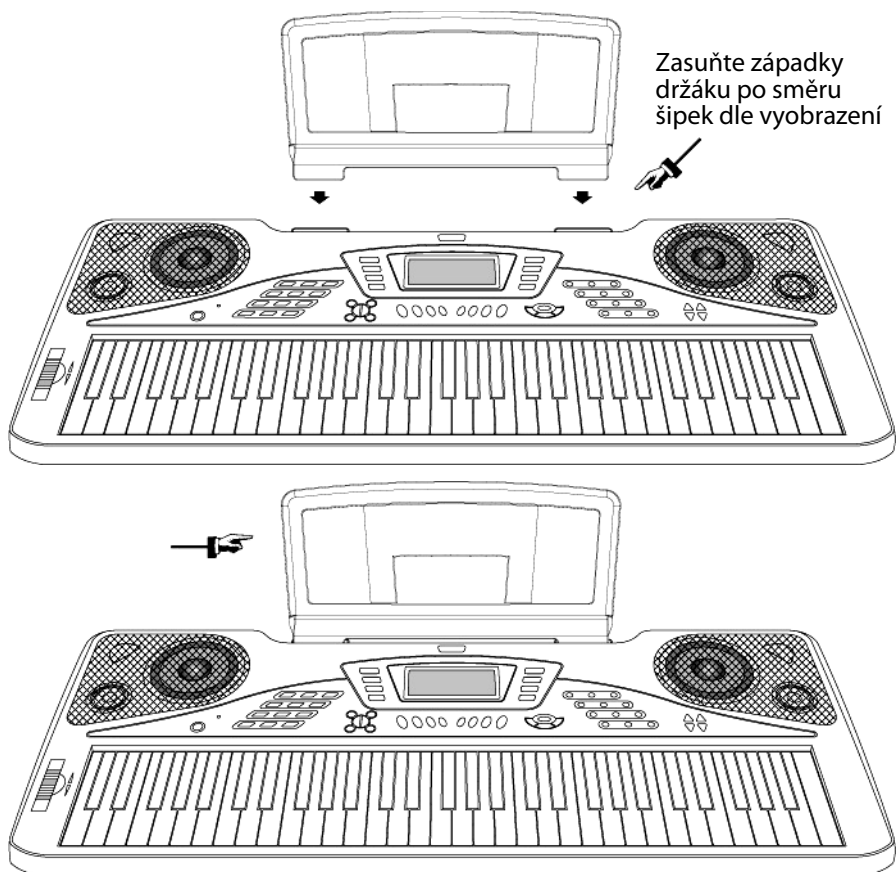

LCD DISPLEJ

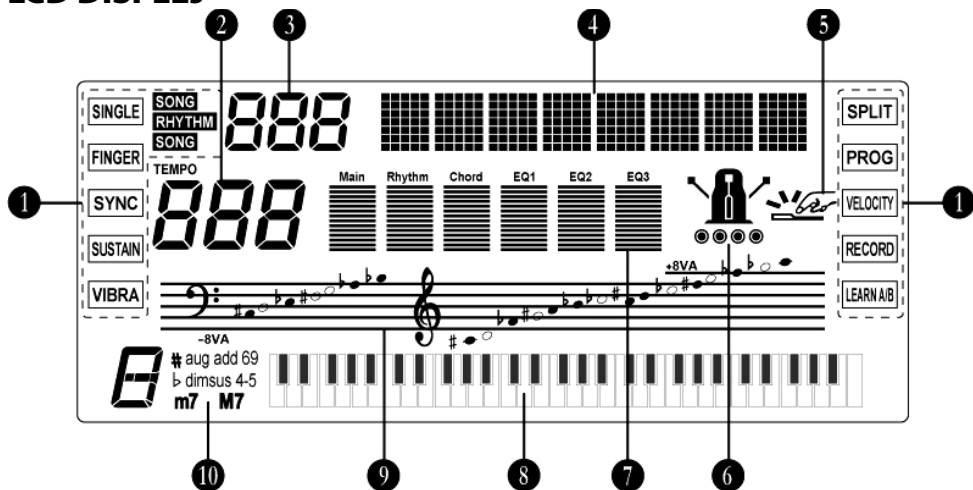

- 1 - indikátor přehrávané hudby
- 2 - rytmus / automatický doprovod / tempo
- 3 - číslo skladby / číslo rytmu / zadání čísla skladby
- 4 - název skladby / název rytmu / název nastavení kláves
- 5 - kontrolka zapnutí funkce dynamické klávesy
- 6 - rytmus / automatický doprovod / tempo

- 7 - rytmus / automatický doprovod / hodnoty nastavení hlasitosti / hodnoty audio výstupu
 - 8 - grafické klávesy noty a akordu
 - 9 - grafické klávesy noty a akordu
 - 10 - kontrolka režimu akordu
- Pozn.: vyobrazení a popis displeje je pouze orientační

ZAPNUTÍ KLÁVES

Klávesy fungují na adaptér nebo baterie. (Baterie nejsou součástí dodávky.)

Vkládání baterií

Před vložením baterií se ujistěte, že klávesy jsou v poloze vypnuto (off).

1. Vyjměte kryt přihrádky na baterie.

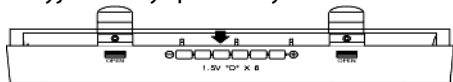

2. Vložte 6 baterií typu D. Dbejte na správnou polaritu baterií.



3. Zasuňte zpět kryt přihrádky na baterie.

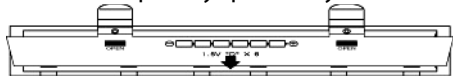

Pokud klávesy nefungují správně (displej svítí slabě, hlasitost reproduktorů je slabá, apod.), je možné, že baterie jsou vybité.

Zapojení adaptéru

Používejte pouze originální adaptér, který je součástí balení.

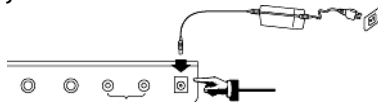

Do zdířky 12V DC zapojte konektor adaptéru. Teprve poté zapojte adaptér do el. zásuvky.

Odpojení adaptéru

Vždy přepněte spínač do polohy OFF = vypnuto před odpojením adaptéru! Vytáhněte zástrčku adaptéru z el. zásuvky. Teprve poté vysuňte konektor adaptéru ze zdířky kláves.

Pokud je adaptér zapojen do el. sítě po delší dobu, adaptér se bude mírně zahřívat. Tento jev je normální.

Vždy odpojte adaptér z el. sítě, pokud klávesy nepoužíváte.

Zapojení sluchátek

Před zapojením sluchátek se ujistěte, že hlasitost je nastavena na nejnižší úrovni.

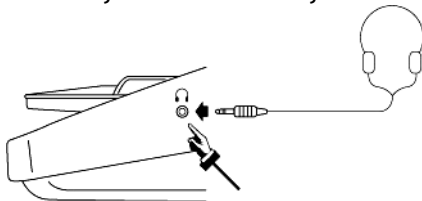

Zasuňte konektor sluchátek do zdířky pro vstup sluchátek.

Po zapojení sluchátek se automaticky odpojí reproduktory kláves.

Hlasitost nastavte na požadovanou úroveň.

Zapojení audio zesilovače

Před zapojením audio zesilovače se ujistěte, že hlasitost je nastavena na nejnižší úrovni.

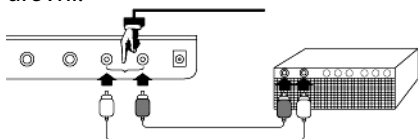

Zapojte konektor pravého a levého kanálu audio zesilovače do zdířek audio výstupu.

Po zapojení nastavte hlasitost na požadovanou úroveň.

Zapojení mikrofonu

Před zapojením mikrofonu se ujistěte, že hlasitost je nastavena na nejnižší úrovni.

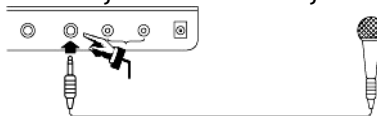

Zapojte konektor mikrofonu do MIC zdířky.

Po zapojení nastavte hlasitost na požadovanou úroveň.

Pozn.: Pokud je při použití mikrofonu zvuk z reproduktorů rušen skřípajícími zvuky:

- ujistěte se, že se hlavy mikrofону nedotýkáte rukou
- ujistěte se, že nestojíte blízko reproduktorů.

Zapojení pedálu

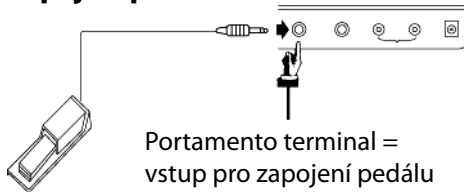

Zapojte konektor pedálu do zdířky vstupu pedálu.

Rozhraní MIDI OUT

MIDI je zkratka angl. výrazu „Musical Instrument Digital Interface“ (digitální rozhraní hudebního nástroje).

zapojení přístroje s MIDI rozhraním (př. notebook) ke klávesám:

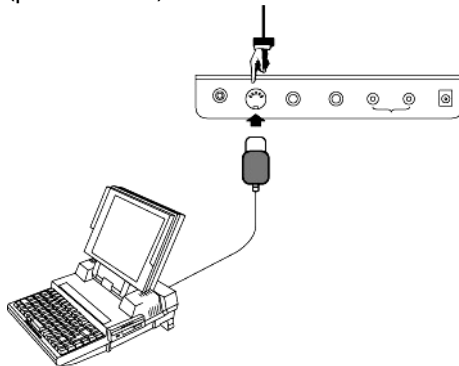

MIDI OUT terminal = MIDI OUT

Computer or other MIDI Device = počítač nebo jiný MIDI přístroj

Rozhraní vstupu zvukového signálu

Před propojením externího zvukového signálu s klávesami se ujistěte, že hlasitost kláves je nastavena na minimální úrovni.

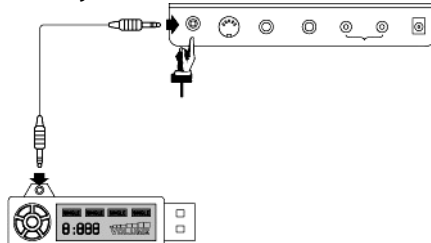

Audio input terminal = vstup audio

MP3/Sound Source Device = MP3/přístroj zdroje zvuku

Po zapojení přístroje můžete přehrávat skladby ze zapojeného přístroje.

Pozn.: Pro správnou funkci přístroje použijte stereo konektor.

ZÁKLADNÍ FUNKCE

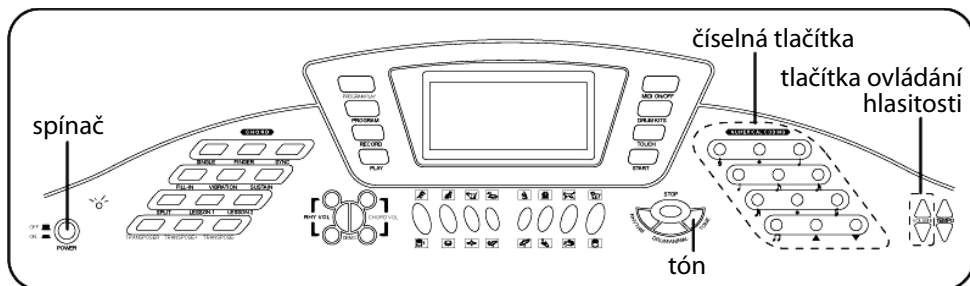

Zapnutí kláves, nastavení hlasitosti

1. Stiskněte tlačítko POWER. Rozsvítí se červená kontrolka. Cca na 5 sekund se rozsvítí na displeji všechny funkce.
2. Stiskněte tlačítka VOLUME:
 - ▲: snížení hlasitosti
 - ▼: zvýšení hlasitosti

Zvolení zvukového rejstříku (tónu zvuku)

Klávesy disponují 100 předprogramovanými zvukovými rejstříky.

1. Vyberte si požadovaný zvukový rejstřík ze seznamu na panelu nástroje a zapamatujte si jeho číselný kód.
2. Stiskněte tlačítko TONE - na displeji se zobrazí „TONE“ a číslo zvukového rejstříku 4x zabliká.



Press TONE button = stiskněte tlačítko TONE

3. Pomocí číselných tlačítek zadejte číselný kód zvukového rejstříku.

Př.: pro zadání zvukového rejstříku „001 ACOUSTIC GRAND PIANO“ zadejte číslo 1.



Poznámka

* Požadovaný zvukový rejstřík můžete zadat stiskem číselných kláves nebo můžete v seznamu listovat stiskem tlačítek + nebo -.

AUTOMATICKÝ DOPROVOD

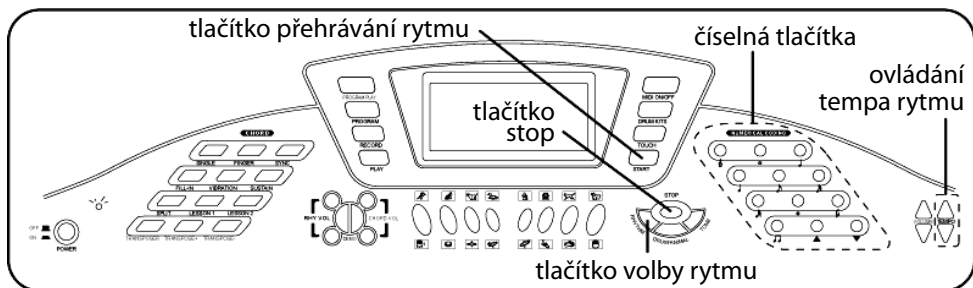

Zvolení rytmu

Klávesy disponují 100 předprogramovaných rytmy.

1. Vyberte si požadovaný rytmus ze seznamu na panelu nástroje a zapamatujte si jeho číselný kód.
2. Stiskněte tlačítko RHYTM - na displeji se zobrazí „RHYTM“ a číslo zvukového rejstříku 4x zabliká.

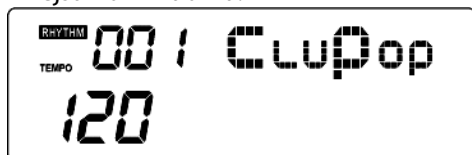

3. Pomocí číselných tlačítek zadejte číselný kód rytmu.

Př.: pro zadání rytmu „001 CLUB POP“ zadejte číslo 1.

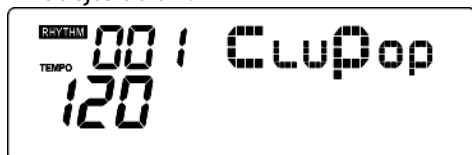

Poznámka

* Požadovaný rytmus můžete zadat stiskem číselných kláves nebo můžete v seznamu listovat stiskem tlačítek + nebo -.

Press RHYTHM button = stiskněte tlačítko RHYTHM

Přehrávání rytmu

1. Stiskněte tlačítko START pro přehrávání zvoleného rytmu.
2. Zastavení přehrávání rytmu: stiskněte tlačítko START nebo STOP.

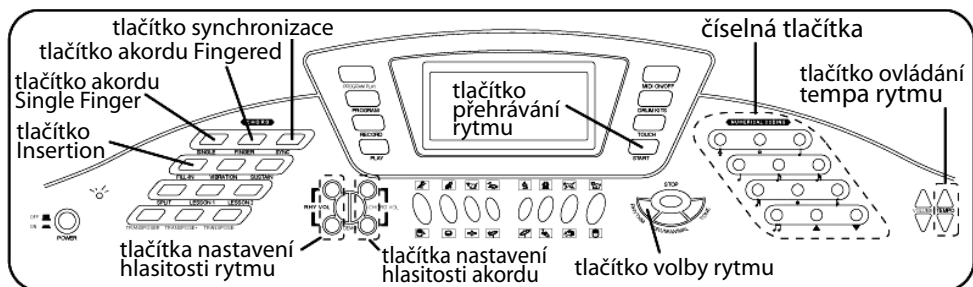

Nastavení tempa rytmu

Hodnota rychlosti tempa (počet úderů za minutu) může být zadána v rozsahu 30-240. Zadaná hodnota bude mít vliv na rytmus, programování rytmu a hraní akordu.

1. Stiskněte tlačítko TEMPO a nastavte rychlost tempa.

▼: snížení tempa

▲: zvýšení tempa

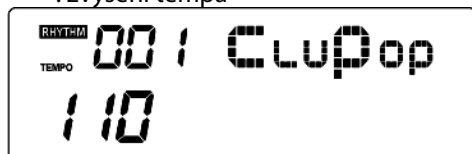

Použití automatického doprovodu

Před spuštěním automatického doprovodu zadejte zvolený rytmus a jeho tempo (viz instrukce výše).

1. Stiskněte tlačítko SINGLE - na displeji se zobrazí „SINGLE“.

2. Stiskněte tlačítko START k přehrání zvoleného rytmu.

3. Hraní akordu

- Na doprovodné klaviatuře je možné přehrávat pouze doprovod. (19 kláves vlevo).

4. Během hraní můžete nastavit hlasitost rytmu (RHY VOL- , RHY VOL +) a akordu (CHORD +, CHORD -).

Pozn.: Na doprovodné klaviatuře je možné ovládat pouze doprovod. Pokud se budete snažit přehrát pouze jednotlivé tóny na doprovodné klaviatuře, klávesy nebudou vydávat žádný zvuk.

Rozdělení klaviatury



Jak používat rozdělení klaviatury při režimu FINGERED

1. Stiskněte tlačítko FINGER a zadejte akord. Na displeji se zobrazí „FINGER“.

2. Stiskněte tlačítko START a hrajte rytmus, který jste si vybrali.

3. Hraní akordu

- Na doprovodné klaviatuře je možné přehrávat pouze doprovod. (19 kláves vlevo).

4. Během hraní můžete nastavit hlasitost rytmu (RHY VOL- , RHY VOL +) a akordu (CHORD +, CHORD -).

Pozn.: Na doprovodné klaviatuře je možné ovládat pouze doprovod. Pokud se budete snažit přehrát pouze jednotlivé tóny na doprovodné klaviatuře, klávesy nebudou vydávat žádný zvuk.

Rozdělení klaviatury



Jak vložit instrumentální výplň

1. Stiskem tlačítka START spustíte rytmus.

2. Stiskem tlačítka FILL-IN vložíte instrumentální výplň.

Synchronní start automatického doprovodu

Před spuštěním nastavte rytmus, tempo a doprovod (SINGLE či FINGERED).

1. Stiskněte tlačítko SYNC - na displeji se zobrazí „SYNC“. Doprovod je nastaven do pohotovostního režimu.

2. Stiskem akordu spustíte automatický doprovod.

3. Zrušení automatického doprovodu - stiskněte tlačítko SYNC.

HUDEBNÍ GALERIE



Hudební galerie obsahuje 40 demo skladeb, které mohou být použity i jako hudební doprovod. Můžete si vybrat skladbu a eliminovat její rytmus pro účely výuky rytmu. Na displeji bude zobrazen rytmus prstoklad jako pomoc pro rychlejší učení se hry na klávesy.

Hraní demo skladeb

1. Vyberte si demo skladbu ze seznamu demo skladeb a zapamatujte si její číslo.
2. Nastavte hlasitost pomocí tlačítek VOLUME (snížení ▼/zvýšení ▲).
3. Stiskněte tlačítko DEMO A, na displeji se zobrazí název skladby s číselným kódem.
4. Zadejte číselný kód vybrané demo skladby (př. pro skladbu „18 MOZART #40 stiskněte číslo 1 a 8).
5. Zastavení přehrávání - stiskněte tlačítko STOP.

Pozn.: Po zapojení kláves se automaticky navolí skladba č.01.

Pro listování skladbami - stiskněte tlačítko (+) nebo (-).

Jak změnit zvukový rejstřík skladby

1. Během přehrávání skladby stiskněte tlačítko TONE k zapnutí funkce výběru zvukového rejstříku.
2. Vyberte ze seznamu zvukový rejstřík a zadejte jeho číslo pomocí číselných tlačítek (případně můžete zvukové rejstříky přepínat stiskem + nebo -.

Jak přehrávat skladby z hudební galerie dle číselného pořadí

- Stiskněte tlačítko DEMO B, na displeji se zobrazí „SONG“ a číslo skladby s názvem.
- Skladby se budou přehrávat vzestupně.
- Zastavení přehrávání - stiskněte tlačítko STOP.
- Číslo přehrávané skladby můžete změnit stiskem tlačítka + nebo -.

Výukové funkce

Výuková lekce 1

Výuka dodržení stopy času

Tato výuková lekce je založena na sledování rytmu skladby. Nemusíte se zabývat hledáním správné klávesy k přehrávání noty, může stisknout kteroukoli klávesu - pouze sledujete dodržení stopy času skladby. Podmelodie (obligato) čeká, dokud nestisknete klávesu.

1. Zvolte skladbu.
2. Stiskněte tlačítko LESSON 1 - na displeji se zobrazí „LEARN A/B“.
3. Stiskněte jakékoli tlačítko k přehrávání rytmu.

- stiskněte jakoukoli klávesu k přehrávání noty pro doprovod
- pokud náhodou stisknete více než jednu klávesu, přehrají se stisknuté noty
- pokud náhodou stisknete více než jednu klávesu, bude to považováno za jeden rytmus noty

- pokud stisknete najednou 2 klávesy, bude to považováno za 2 rytmy not

4. Ukončení:

Stiskněte znovu tlačítko LESSON 1 nebo jednoduše stiskněte tlačítko STOP.

Výuková lekce 2 - Výuka rytmu

Při této výukové lekci již musíte stisknout správnou klávesu dle informace na displeji.

Podmelodie (obligato) čeká, dokud nestiskne správnou klávesu.

1. Zvolte skladbu.

2. Stiskněte tlačítko LESSON 2 - na displeji se zobrazí „LEARN A/B“.

3. Stiskněte klávesu dle instrukce na displeji.

4. Ukončení:

Stiskněte znovu tlačítko LESSON 2 nebo jednoduše stiskněte tlačítko STOP.

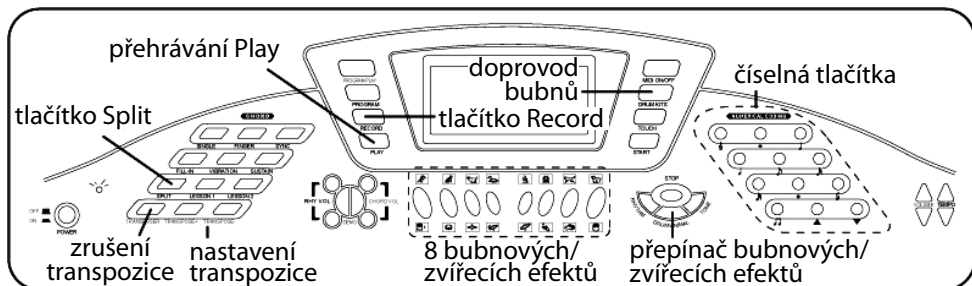

Transpozice

Funkce transpozice umožňuje upravit tón kláves o půltón (+6/-6).

Pokud budete doprovázet zpěváka, který je zvyklý zpívat skladbu v jiné tónině, než v jaké jste zvyklý ji hrát, pomocí funkce transpozice zahrajete skladbu tak, aby byla produkována v tónině, jakou zpěvák potřebuje.

1. Stiskněte tlačítko TRANSPOSE +.

Každým stiskem tlačítka se zvýší tón o půltón.

2. Stiskněte tlačítko TRANSPOSE -. Každým stiskem tlačítka se sníží tón o půltón.

3. Stiskněte tlačítko TRANSPOSER pro zrušení transpozice.

Pitch Band

Kolečko Pitch Band - ohýbání tónu při hraní

manuální transpozice otáčením kolečka

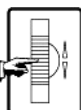

Použití doprovodu bubnu

1. Stiskněte tlačítko DRUM KITS.

2. Zrušení funkce: stiskněte znovu tlačítko DRUM KITS.

Split

Funkce Split umožňuje rozdělení klaviatury na dva druhy zvuku (zvukové rejstříky), takže budete moci hrát levou rukou jiný zvukový rejstřík než pravou.

1. Vyberte si hlavní zvukový rejstřík.

Stiskněte tlačítko TONE a zadejte číslo zvukového rejstříku (nebo nalistujte zvukový rejstřík tlačítky +/-).

2. Stiskněte tlačítko SPLIT - na displeji se zobrazí „SPLIT“.

3. Vyberte druhý zvukový rejstřík. Stiskněte tlačítko TONE a zadejte číslo zvukového rejstříku (nebo nalistujte zvukový rejstřík tlačítky +/-).

4. Zrušení funkce: stiskněte znovu tlačítko SPLIT.

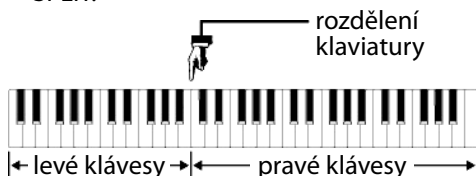

Bubnové zvukové efekty/Zvířecí zvukové efekty

1. Stiskněte tlačítko přepínání zvířecích/bubnových efektů.
2. Pro přehrání efektu - stiskněte 1 z 8 tlačítek pro zvířecí/bubnové efekty.

Nahrávání

1. Stiskněte tlačítko RECORD - na displeji se zobrazí „RECORD“. Skladba, kterou zahrajete se zaznamená do paměti.
 - Do paměti se takto může zaznamenat až 100 tónů. Po dosažení maximálního

limitu jedné nahrávky se nahrávání zastaví.

- Přístroj nahrává pouze přehrané tóny, kromě bubnů.
2. Pro reprodukci nahrávky stiskněte tlačítko RECORD PLAY.
 - Reprodukci nahrávky zastavíte stiskem tlačítka STOP.
 - Pokud opět stisknete tlačítko RECORD nahrávka se vymaže z paměti a přístroj bude připraven pro opětovné nahrávání.

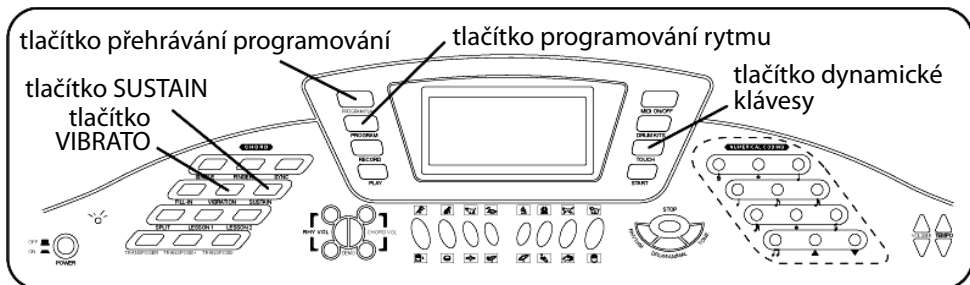

Programování rytmu

1. Stiskněte tlačítko PROGRAM - na displeji se zobrazí „PROG“. Bubnový doprovod, který zahrajete se zaznamená do paměti.
 - Do paměti se takto může zaznamenat až 100 tónů. Po dosažení maximálního limitu jedné nahrávky se nahrávání zastaví.
2. Pro reprodukci nahrávky stiskněte tlačítko PROGRAM PLAY.
 - Reprodukci nahrávky zastavíte stiskem tlačítka STOP.
 - Pokud opět stisknete tlačítko RECORD nahrávka se vymaže z paměti a přístroj bude připraven pro opětovné nahrávání.

Prodloužení tónu

Stiskněte tlačítko SUSTAIN - na displeji se zobrazí „SUSTAIN“.

Pro zrušení efektu vibrace - stiskněte znovu tlačítko SUSTAIN.

Tlačítko dynamické klávesy

Dynamické klávesy umožňují upravit vydávanou hlasitost zvuku dle síly úhozu na klávesu.

Takto při hraní skladby lépe vyjádříte její sílu a emoce.

Zapnutí funkce dynamických kláves: stiskněte tlačítko TOUCH - na displeji se zobrazí „VELOCITY“.

Vypnutí funkce dynamických kláves: stiskněte znovu tlačítko TOUCH.

Vibrace tónu

Stiskněte tlačítko VIBRATO - na displeji se zobrazí „VIBRATO“.

Pro zrušení efektu vibrace - stiskněte znovu tlačítko VIBRATO.

TECHICKÉ ÚDAJE

Rozměry: 927mm x 372mm x 137mm
Hmotnost: cca 6 kg
Jmenovitý výkon: $\geq 8W \times 2$
Jmenovitá napětí: DC 12V

PŘÍLOHY

SEZNAM ZVUKOVÝCH REJSTŘÍKŮ

001	Acoustic Grand Piano	051	Synthesizer Strings 1
002	Bright Acoustic Piano	052	Synthesizer Strings 2
003	Electric Grand Piano	053	Choir Aahs
004	Honky Tonk Piano	054	Voice Oohs
005	Rhodes Piano	055	Synthetic Voice
006	Chorus Piano	056	Orchestra Hit
007	Harpsichord	057	Trumpet
008	Clavichord	058	Trombone
009	Celesta	059	Tuba
010	Glockenspiel	060	Muted Trumpet
011	Music Box	061	French Horn
012	Vibraphone	062	Brass Section
013	Marimba	063	Synthetic Brass 1
014	Xylophone	064	Synthetic Brass 2
015	Tubular Bells	065	Soprano Sax
016	Dulcimer	066	Alto Sax
017	Drawbar Organ	067	Tenor Sax
018	Percussive Organ	068	Baritone Sax
019	Rock Organ	069	Oboe
020	Church Organ	070	English Horn
021	Reed Organ	071	Bassoon
022	Accordion	072	Clarinet
023	Harmonica	073	Piccolo
024	Tango Accordion	074	Flute
025	Acoustic Guitar(Nylon)	075	Recorder
026	Acoustic Guitar(Steel)	076	Pan Flute
027	Electronic Guitar(Jazz)	077	Blown Bottle
028	Electronic Guitar (Clean)	078	Shakuhach
029	Electronic Guitar (Muted)	079	Whistle
030	Overdriven Guitar	080	Ocarina
031	Distortion Guitar	081	Sitar
032	Guitar Harmonics	082	Banjo
033	Acoustic Bass	083	Shamisen
034	Electronic Bass	084	Koto
035	Electronic Bass Pick	085	Kalimba
036	Fretless Bass	086	Bag Pipe
037	Slap Bass 1	087	Fiddle
038	Slap Bass 2	088	Shanai
039	Synthesizer Bass 1	089	Tinkle Bell
040	Synthesizer Bass 2	090	Agogo
041	Violin	091	Steel Drums
042	Viola	092	Woodblock
043	Cello	093	Taiko Drum
044	Contrabass	094	Melodic Tom
045	Tremolo Strings	095	Synthetic Drum
046	Pizzicato Strings	096	Reverse Cymbal
047	Orchestral Harp	097	Guitar Fret Noise
048	Timpani	098	Breath Noise
049	String Ensemble 1	099	Seashore
050	String Ensemble 2	100	Bird Tweet









SEZNAM RYTMŮ

001	Club Pop	051	Club Latin
002	Rock n' Roll	052	Disco Chocolate
003	Rock 'n Roll 2	053	Disco Fox
004	Waltz	054	Disco Funk
005	Bossanova	055	Disco Hands
006	Slow Rock	056	Disco Latin
007	Slow Rock 2	057	Disco Party
008	Slow Rock 3	058	Disco Samba
009	Slow Soul	059	Dixie Jazz
010	16 Beat Pop	060	Pop New Age
011	8 Beat Pop	061	UK Pop
012	8 Beat Soul	062	USA March
013	8 Beat Rock	063	Club Dance
014	Rap Pop	064	Rumba
015	Pop Rock	065	8 Beat Modern
016	60' s Soul	066	Country Ballad
017	70' s Soul	067	Hard Rock
018	Straight Rock	068	Hully Gully
019	Techno	069	Jive
020	Techno 2	070	Love Song
021	Funk	071	Medium Jazz
022	Mambo	072	Modern Country Pop
023	Mambo 2	073	Modern R&B
024	Country	074	Pasodoble
025	Country 2	075	Samba
026	16 Beat Shuffle	076	Samba 2
027	8 Beat Adria	077	Schlager Rock
028	Big Band Shuffle	078	Schlager Rock 2
029	Big Band Shuffle 2	079	Tarantella
030	Big Band Shuffle 3	080	Tijuna
031	Fast Band	081	Electro Pop
032	Fast Band 2	082	Fusion
033	Bolero	083	Hip Shuffle
034	Cat Groove	084	Limbo Rock
035	Classic Piano	085	Accoustic Ballad
036	Cumbia	086	Piano Ballad
037	Funky Disco	087	R&B Balad
038	Latin Rock	088	Rock Balad
039	Ober Polka	089	Reggae
040	Polka Pop	090	Slow & Easy
041	Twist	091	Swing Waltz
042	Unplugged	092	Pub Piano
043	Blue Grass	093	Jazz Big Band
044	Blue Grass 2	094	Jazz Club
045	Blue Grass 3	095	Jazz Waltz 2
046	Cha Cha	096	Jazz Waltz
047	Saturday Night	097	Jazz Rock
048	Pop Ballad	098	Salsa
049	Pop Waltz	099	Analog Balad
050	British Pop	100	Show Tune









SEZNAM DEMO SKLADEB

001	Mozart Piano Sonata
002	Music Dancer
003	Green Sleeves
004	Fur Elise
005	A Comme Amour
006	Blue Danube
007	Destiny
008	Marriage Of Love
009	Espano
010	Oh Friend
011	Going Home
012	American Patrol
013	Hungarian Dance
014	Concerto Of Love
015	March
016	Oh Sole Mio
017	Rivers Of Babylon
018	Mozart #40
019	Symphony Of Carmen
020	Suburban Night Of Moscow
021	Rhythm Of The Rain
022	Red River
023	Song Of The Seashore
024	Dancer
025	Theme From Titanic
026	Turkish March
027	Little White Boat
028	Ballade Pour Adeline
029	Vienna Waltz
030	Yesterday Once More
031	Happy Birthday
032	Twinkle Twinkle Little Star
033	Farmer and the Dell
034	Mary Had a Little Lamb
035	Oh Susanna
036	My Friend is Your Friend
037	Star Spangle Banner
038	Jingle Bells
039	Silent Night
040	We Wish You a Merry Christmas

SEZNAM ZVÍŘECÍCH EFEKTŮ

000	Bird	
001	Cat	
002	Cow	
003	Duck	
004	Dog	
005	Frog	
006	Horse	
007	Sheep	

SEZNAM BUBNOVÝCH EFEKTŮ

000	Low Floor Tom	
001	Electric Snare	
002	Hi Hat	
003	Crash Cymbal	
004	Splash Cymbal	
005	Low Agogo	
006	Hand Clap	
007	Low Tom	







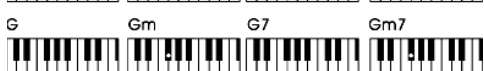
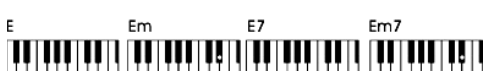
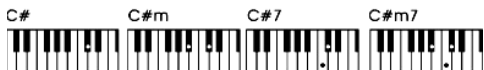
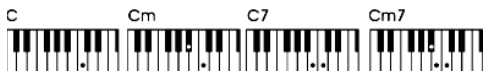











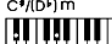
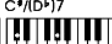

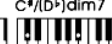
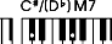
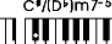
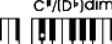



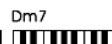
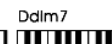

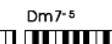

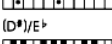
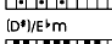
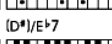
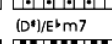
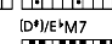
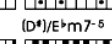
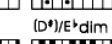
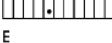

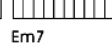
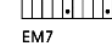
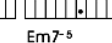















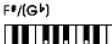
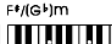
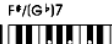
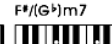
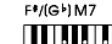
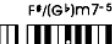
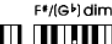



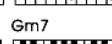
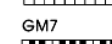
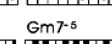
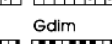
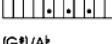
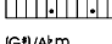
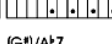
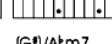
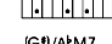
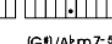
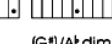



SEZNAM BUBNŮ

01		Bass Drum 1	32		High Agogo
02		Side Stick	33		Low Agogo
03		Acoustic Snare	34		Cabasa
04		Hand Clap	35		Maracas
05		Electric Snare	36		Short Whistle
06		Low Floor Tom	37		Long Whistle
07		Closed Hi-Hat	38		Short Guiro
08		High Floor Tom	39		Long Guiro
09		Pedal Hi-Hat	40		Claves
10		Low Tom	41		Hi Wood Block
11		Open Hi-Hat	42		Low Wood Block
12		Low-Mid Tom	43		Mute Cuica
13		Hi-Mid Tom	44		Open Cuica
14		Crash Cymbal 1	45		Mute Triangle
15		High Tom	46		Open Triangle
16		Ride Cymbal 1	47		Shaker
17		Chinese Cymbal	48		Jingle Bell
18		Ride Bell	49		Bell Tree
19		Tambourine	50		Castanets
20		Splash Cymbal	51		Mute Surdo
21		Cowbell	52		Open Surdo
22		Crash Cymbal 2	53		High Q
23		Vibraslap	54		Slap
24		Ride Cymbal 2	55		Scratch Push
25		Hi Bongo	56		Scratch Pull
26		Low Bongo	57		Sticks
27		Mute Hi Conga	58		Square Click
28		Open Hi Conga	59		Metronome Click
29		Low Conga	60		Metronome Bell
30		High Timbale	61		Acoustic Bass Drum
31		Low Timbale			

SEZNAM AKORDŮ - SINGLE FINGER

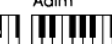

SEZNAM AKORDŮ - FINGERED

C 	Cm 	C7 	Cm7 	Cdim7 	CM7 	Cm7-5 	Cdim 
C#(D♭) 	C#(D♭)m 	C#(D♭)7 	C#(D♭)m7 	C#(D♭)dim7 	C#(D♭)M7 	C#(D♭)m7-5 	C#(D♭)dim 
D 	Dm 	D7 	Dm7 	Ddim7 	DM7 	Dm7-5 	Ddim 
(D#)/E♭ 	(D#)/E♭m 	(D#)/E♭7 	(D#)/E♭m7 		(D#)/E♭M7 	(D#)/E♭m7-5 	(D#)/E♭dim 
E 	Em 	E7 	Em7 		EM7 	Em7-5 	Edim 
F 	Fm 	F7 	Fm7 		FM7 	Fm7-5 	Fdim 
F#(G♭) 	F#(G♭)m 	F#(G♭)7 	F#(G♭)m7 		F#(G♭)M7 	F#(G♭)m7-5 	F#(G♭)dim 
G 	Gm 	G7 	Gm7 		GM7 	Gm7-5 	Gdim 
(G#)/A♯ 	(G#)/A♯m 	(G#)/A♯7 	(G#)/A♯m7 		(G#)/A♯M7 	(G#)/A♯m7-5 	(G#)/A♯dim 
A 	Am 	A7 	Am7 		AM7 	Am7-5 	Adim 
(A#)/B♯ 	(A#)/B♯m 	(A#)/B♯7 	(A#)/B♯m7 		(A#)/B♯M7 	(A#)/B♯m7-5 	(A#)/B♯dim 
B 	Bm 	B7 	Bm7 		BM7 	Bm7-5 	Bdim 

Caug	Csus4	C7sus4	Cm add9	CmM7	C7 ⁻⁵	Cadd9
C [#] /(D ^b)aug	C [#] /(D ^b)sus4	C [#] /(D ^b)7sus4	C [#] /(D ^b)m add9	C [#] /(D ^b)mM7	C [#] /(D ^b)7 ⁻⁵	C [#] /(D ^b)add9
Daug	Dsus4	D7sus4	Dm add9	DmM7	D7 ⁻⁵	Dadd9
(D [#])/E ^b aug	(D [#])/E ^b sus4	(D [#])/E ^b 7sus4	(D [#])/E ^b m add9	(D [#])/E ^b mM7	(D [#])/E ^b 7 ⁻⁵	(D [#])/E ^b add9
	Esus4	E7sus4	Em add9	EmM7	E7 ⁻⁵	Eadd9
	Fsus4	F7sus4	Fm add9	FmM7	F7 ⁻⁵	Fadd9
	F [#] /(G ^b)sus4	F [#] /(G ^b)7sus4	F [#] /(G ^b)m add9	F [#] /(G ^b)mM7	F [#] /(G ^b)7 ⁻⁵	F [#] /(G ^b)add9
	Gsus4	G7sus4	Gm add9	GmM7	G7 ⁻⁵	Gadd9
	(G [#])/A ^b sus4	(G [#])/A ^b 7sus4	(G [#])/A ^b m add9	(G [#])/A ^b mM7	(G [#])/A ^b 7 ⁻⁵	(G [#])/A ^b add9
	Asus4	A7sus4	Am add9	AmM7	A7 ⁻⁵	Aadd9
	(A [#])/B ^b sus4	(A [#])/B ^b 7sus4	(A [#])/B ^b m add9	(A [#])/B ^b mM7	(A [#])/B ^b 7 ⁻⁵	(A [#])/B ^b add9
	Bsus4	B7sus4	Bm add9	BmM7	B7 ⁻⁵	Badd9

LP5410

uživatelský manuál

PROFESIONÁLNÍ KLÁVESY (54 kláves)

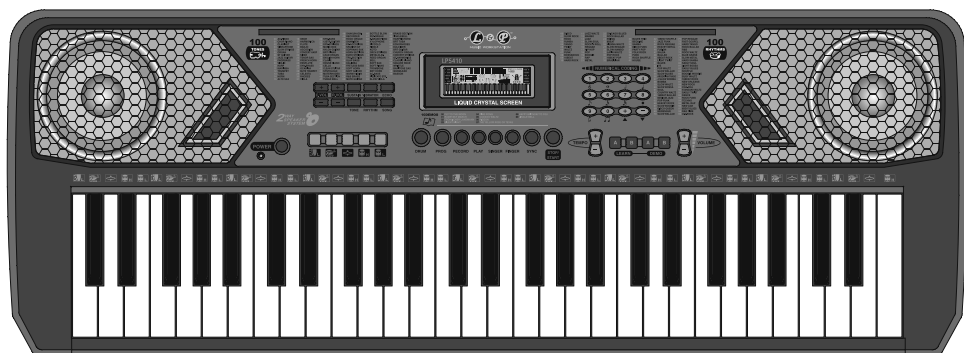



Parametry

- LCD multifunkční display se zobrazením 54 kláves
- Klaviatura 54 kláves (C2-F6)
- 100 rytměů
- 100 zvukových rejstříků
- Hudební galerie s 10 demo skladbami
- 16 úrovní hlasitosti
- 32 segmentů kontroly tempa rytmu
- 8 úrovní hlasitosti rytmu
- 8 úrovní hlasitosti doprovodu
- 5 nástrojů bicích
- Nahrávání a přehrávání
- Editace rytmu
- Funkce doprovodu (SINGLE FINGER, FINGERED CHORD, SYNCHRONIZACE)
- 2 druhy výukové funkce
- Funkce SUSTAIN, VIBRATO, ECHO
- Funkce digitální volby (0-9) /+/-
- Výstup - externí mikrofon/sluchátka
- Výstup - interface/stereo

Technické údaje

Rozměr: 817mm x 297mm x 110mm	Rytmy: 100
Hmotnost: 3,6kg	Doprovod: Single Chord a Fingered Chord
Kláves: 54	Výška tónu: <3
Rozsah: C2~F6	Výstupní výkon: >8Wx2
Zvukové rejstříky: 100	Napětí: DC9V
Demo skladby: 10	Baterie: 6ks typu "AA" 1,5V



Varování



Symbol vykřičníku umístěný v rámečku, tvořeným rovnostranným trojúhelníkem, upozorňuje uživatele na existenci důležité dokumentace pro obsluhu a údržbu

(Návod k obsluze), která patří k příslušenství kláves.

Dodržujte pokyny uvedené v návodu. Nedodržení těchto pokynů může způsobit vážné zranění osob!

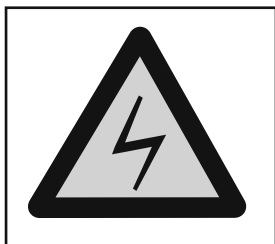

Symbol blesku umístěný v rámečku, tvořeným rovnostranným trojúhelníkem, upozorňuje uživatele na nebezpečné napětí a na předcházení rizika úrazu osob el. proudem.

Z DŮVODU SNÍŽENÍ RIZIKA ÚRAZU EL. PROUDEM NIKDY NEODJÍMEJTE KRYT (NEBO ZADNÍ ČÁST) KLÁVES!

VEŠKERÉ OPRAVY SVĚŘTE POUZE KVALIFIKOVANÉMU SERVISU!

Uvnitř kláves nejsou žádné součástky, které by mohl uživatel ovládat. Při otvírání nebo odstraňování krytů se vystavujete nebezpečí úrazu el. proudem nebo a jiným rizikům. Veškeré zásahy tohoto druhu přenechejte odbornému servisu.



HLAVNÍ POHLED

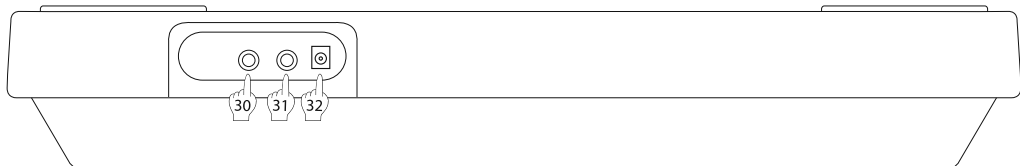
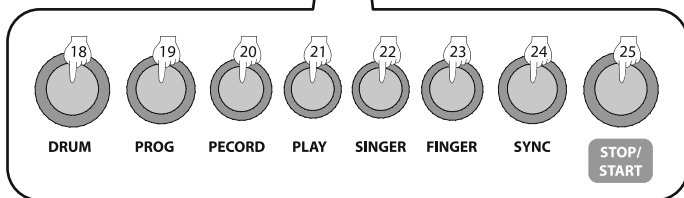
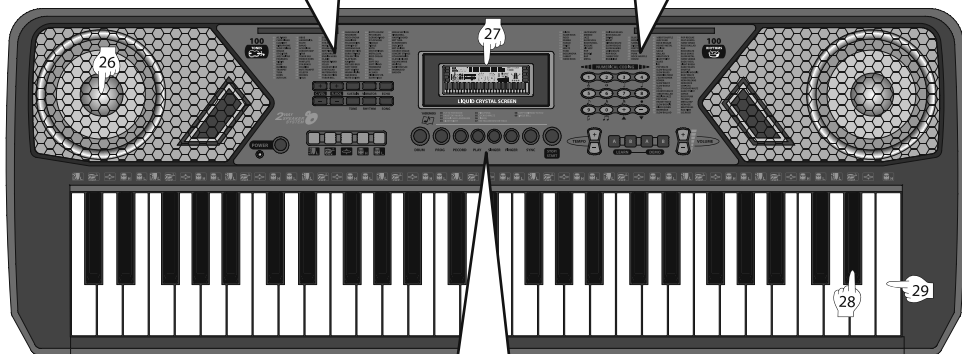
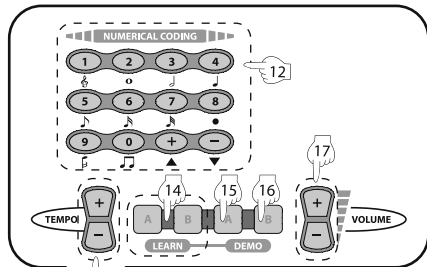
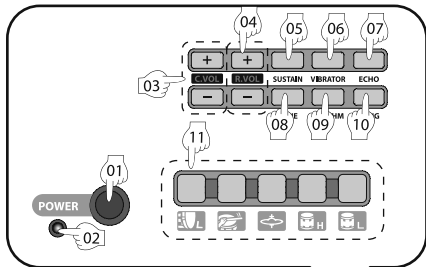

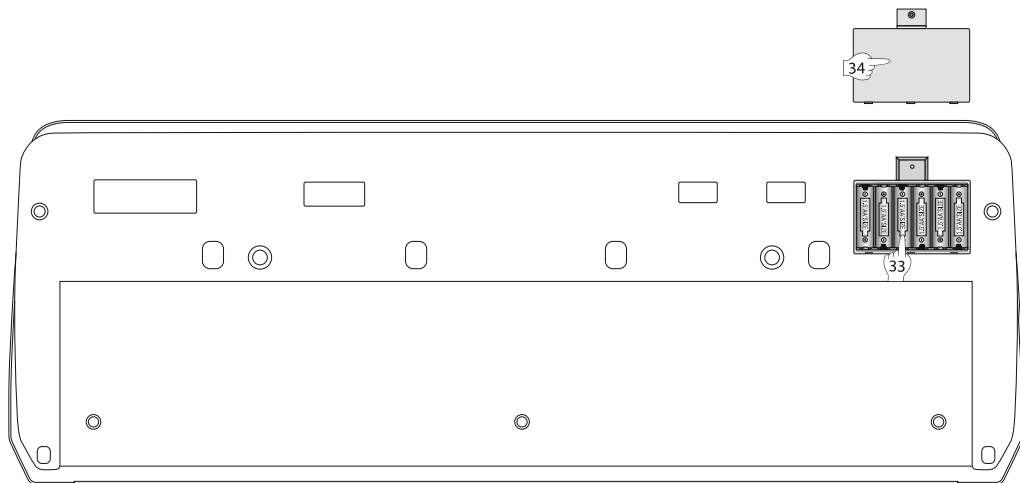

POPIS

- | | |
|---|--|
| 1 - Spínač | 18 – Tlačítko nastavení bubnů Drum |
| 2 - Kontrolka zapnutí | 19 – Tlačítko programování rytmu Prog |
| 3 - Tlačítko hlasitosti doprovodu | 20 – Tlačítko nahrávání Record |
| 4 - Tlačítko hlasitosti rytmu | 21 – Tlačítko programování rytmu a přehrávání Play |
| 5 - Tlačítko funkce Sustain | 22 – Tlačítko hudební noty Singer |
| 6 - Tlačítko funkce Vibrato | 23 – Tlačítko automatického doprovodu Finger |
| 7 - Tlačítko funkce Echo | 24 – Tlačítko synchronizace Sync |
| 8 - Tlačítko zvukového rejstříku | 25 – Tlačítko Stop / Tlačítko přehrávání rytmu Start |
| 9 - Tlačítko volby rytmu | 26 – Reproduktor |
| 10 - Tlačítko volby demo skladby | 27 – LCD Displej |
| 11 - Tlačítka sad bicích | 28 – Bílé klávesy |
| 12 - Číselná tlačítka (0-9) | 29 – Černé klávesy |
| 13 – Tlačítko nastavení tempa rytmu | 30 – Vstup pro jack mikrofону |
| 14 – 2 úrovně výukové funkce | 31 – Výstup na sluchátka |
| 15 – Tlačítko přehrávání skladby | 32 – Vstup pro napájení |
| 16 – Tlačítko přehrávání skladeb dle pořadí | 33 – Příhrádka pro baterie |
| 17 – Tlačítko ovládání hlasitosti | 34 – Kryt příhrádky pro baterie |



NASAZENÍ DRŽÁKU NOT

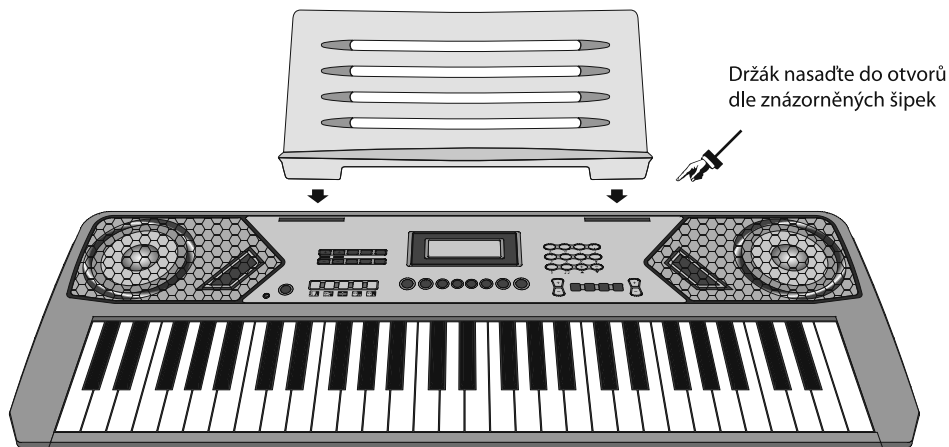

Nasazený držák not

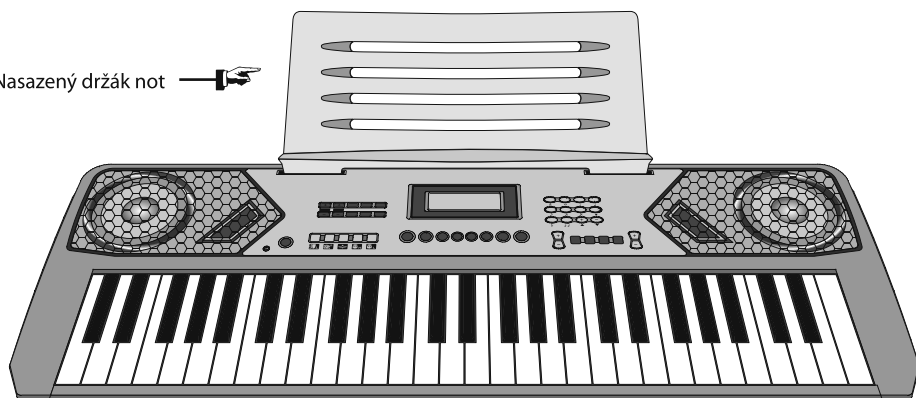



Indikace na displeji

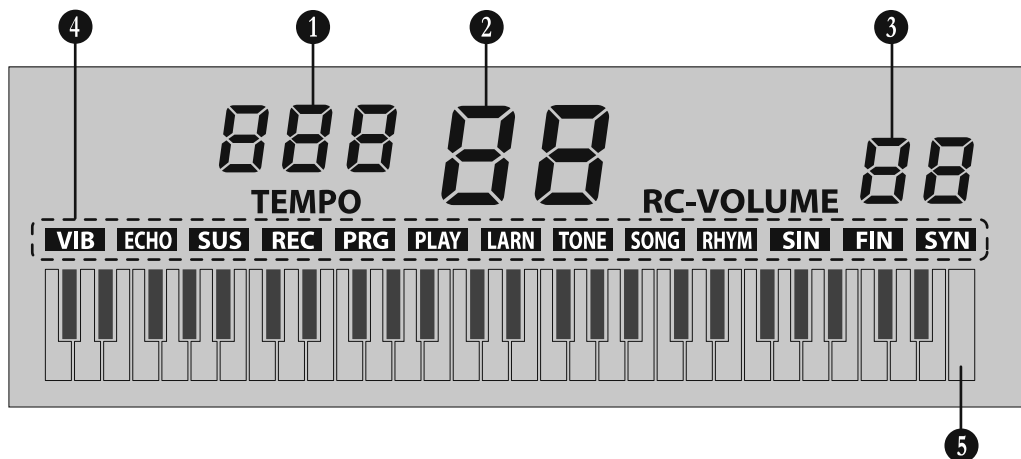

- 1 – Rytmus/Automatický doprovod/Tempo hudby v hudební galerii
- 2 – Číslo hudebního rejstříku/Číslo rytmu
- 3 – Hodnota hlasitosti
- 4 - Indikátor použitých funkcí
- 5 – Zobrazení pozice not, které jsou přehrávány

Nebezpečí!

- Nedotýkejte se LCD displeje příliš silně, mohlo by dojít k poškození skla a zranění.
- Pokud by došlo k rozbití LCD displeje, nedotýkejte se tekutiny, mohlo by dojít k popálení pokožky.
- Pokud dojde ke kontaktu tekutiny LCD displeje s ústy, vypláchněte ústa čistou vodou a okamžitě vyhledejte lékařskou pomoc!
- Pokud dojde ke kontaktu s očima či pokožkou, alespoň 15 minut vyplachujte čistou vodou a okamžitě vyhledejte lékařskou pomoc!

Elektronické klávesy mohou být napájeny pomocí adaptéru z elektrické sítě nebo bateriemi. Pokud klávesy nepoužíváte, klávesy vypněte a adaptér vytáhněte z elektrické zásuvky.



ZDROJ NAPÁJENÍ

Elektronické klávesy mohou být napájeny pomocí adaptéru z elektrické sítě nebo bateriemi. Pokud klávesy nepoužíváte, klávesy vypněte a adaptér vytáhněte z elektrické zásuvky.

Before fitting of changing the batteries, make sure to turn off the power of the electronic organ.

VKLÁDÁNÍ BATERIÍ

1. Vyjměte kryt příhrádky na baterie. Vložte 6ks baterií typu AA 1,5V. Dbejte na správnou polaritu baterií. Používejte pouze kvalitní alkalické baterie stejného typu.

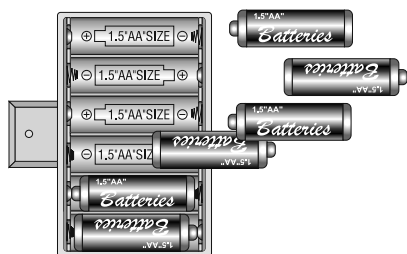

2. Kryt příhrádky na baterie nasadte zpět.

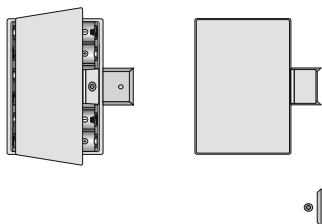

Bezpečnostní upozornění:

Před výměnou baterií se ujistěte, že klávesy jsou odpojeny z elektrické sítě a vypnuté.

VAROVÁNÍ:

NABÍJEJTE POUZE Ni-Cd NEBO NiMH NABÍJEJÍCÍ BATERIE.

NENABÍJEJTE BATERIE JINÉHO TYPU! NEBEZPEČÍ VÝBUCHU, VÁŽNÉHO ZRANĚNÍ OSOB! -VYVARUJTE SE NEBEZPEČÍ EL. ŠOKU!

VÝMĚNA BATERIÍ

Pokud klávesy nefungují správně a vykazují problémy uvedené níže, co nejdříve vyměňte baterie.

- Kontrolka svítí slabě.
- Klávesy nelze zapnout.
- Displej svítí slabě, indikátory jsou hůře čitelné.
- Zhoršená hlasitost reproduktoru/sluchátek.
- Zkreslený výstup hudby.
- Při hlasitém přehrávání dochází k výpadkům zvuku.
- Při hlasitém přehrávání je ztlumeno světlo LCD displeje.
- Po uvolnění klávesy má tón echo.
- Tón zní naprosto jinak.
- Rytmus a demo skladby se přehrávají nezvykle.
- Hlasitost mikrofonu je nezvykle potichu.
- Výstup mikrofonu je zkreslený.
- Při použití mikrofonu se světelnost LCD displeje sníží.
- Při použití mikrofonu se náhle sníží výkon kláves.



VAROVÁNÍ

Nesprávné použití baterií může zapříčinit vytečení elektrolytu z baterií, což může poškodit komponenty okolo baterií či explozi baterií. Hrozí nebezpečí vzniku ohně a zranění osob. Prosím, dodržujte důsledně instrukce uvedené níže.

- Nepokoušejte se otevírat baterie či způsobit jejich zkrat.
- Baterie nevystavujte působení horka, slunečního záření či jiných zdrojů horka!
- Baterie nevhazujte do ohně!
- Nepoužívejte současně staré baterie s novými.
- Nepoužívejte současně baterie s různých značek a rozdílných technických specifikací.
- Při vkládání baterií do přístroje dbejte na správnou polaritu.
- Pokud přístroj delší dobu nepoužíváte, vyjměte baterie z přístroje.
- Baterie udržujte mimo dosah dětí.

Alkalické baterie

Pokud z baterie vyteče elektrolyt - chraňte oči před kontaktem s elektrolytem! V případě jakéhokoli kontaktu elektrolytu baterií s očima se ihned řiďte následujícími pokyny:

*** Při zasažení očí okamžitě důkladně vypláchněte vodou a vyhledejte lékařskou pomoc!**

POUŽITÍ ADAPTÉRU

Zkontrolujte, zda napětí na výkonovém štítku vašeho adaptéru je v souladu se zdrojem elektrického proudu. Používejte pouze originální adaptér dodávaný v balení.

Konektor adaptéru zapojte do zdířky na klávesách. Poté zapojte zástrčku adaptéru do elektrické zásuvky. Parametry adaptéru: 9V 500mA

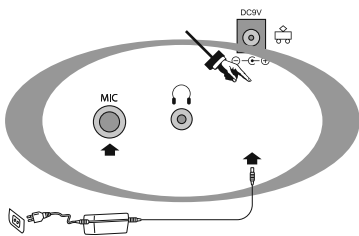

! Varování

Nesprávné použití adaptéru může zapříčinit vznik ohně nebo úraz elektrickým proudem. Prosím, dodržujte důsledně instrukce uvedené níže.

- Nepoužívejte prodlužovací přívody ani rozbočovače (rozdvojky apod.).
 - Adaptér nevystavujte působení horka.
 - Chraňte přívodní šňůru adaptéru před poškozením. Nikdy na něj nic nepokládejte, nepřekrucujte jej, nenapínejte jej, nevedte jej přes ostré hrany.
 - Nedotýkejte se adaptéru, pokud máte mokré či vlhké ruce! Nebezpečí úrazu elektrickým proudem!
 - Nad klávesy a v blízkosti kláves nepokládejte nádoby s vodou /vázy, akvária, skleničky apod./.
- Jakýkoli kontakt s vodou může zapříčinit vznik ohně a úraz elektrickým proudem.

! Pozor

- Při odpojování adaptéru vždy nejprve odpojte adaptér z elektrické zásuvky. Netahejte za kabel, ale za tělo adaptéru.
- Nenechávejte adaptér zapojený do elektrické sítě, pokud klávesy nepoužíváte.

Důležité!

- Před zapojením/odpojením do/z elektrické sítě vždy vypněte klávesy.
- Pokud budete klávesy používat déle, adaptér se bude mírně zahřívat, tento jev je normální.
- Pokud klávesy nefungují správně, klávesy vypněte a znovu zapněte.

Spořič a funkce Sleep

Pokud po zapnutí kláves nebude na ně déle než 3 minuty hrát, automaticky se aktivuje funkce Sleep (automatické vypnutí). Pro automatické opětovné zapnutí stačí stisknout jakékoli tlačítko. Aktivuje se funkce použitého tlačítka.

- Po opětovném zapnutí se obnoví hlasitost a funkce nastavené před automatickým vypnutím.



ZÁKLADNÍ FUNKCE A DOPROVOD

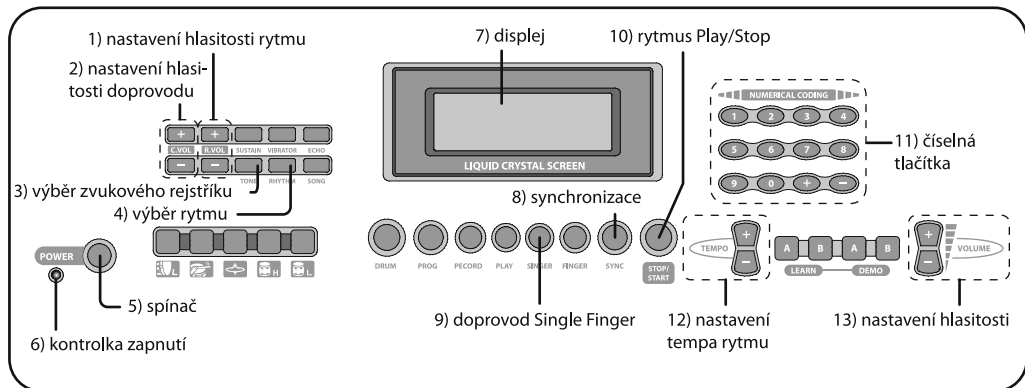

Jak hrát na klávesy

1. Zapněte spínač, rozsvítí se kontrolka zapnutí.
2. Nastavte hlasitost na úroveň, jakou si přejete.
Pro zvýšení hlasitosti: stiskněte tlačítko +.
Pro snížení hlasitosti: stiskněte tlačítko -.
3. Nyní můžete hrát na klávesy.

Použití rytmu

Elektronické klávesy obsahují 100 rytmů.
Pro výběr rytmu a nastavení hlasitosti rytmu se řiďte následujícím postupem.

Volba zvukového rejstříku

Tyto elektronické klávesy obsahují 100 zvukových rejstříků.
Pro výběr zvukového rejstříku se řiďte následujícím postupem

Jak vybrat zvukový rejstřík

1. Ze seznamu zvukových rejstříků uvedených na konci návodu si vyberte hudební rejstřík a zapamatujte si jeho číslo.
2. Stiskněte tlačítko TONE a na displeji se zobrazí „TONE“.
3. Zadejte pomocí číselných tlačítek číslo vybraného zvukového rejstříku. Na displeji se zobrazí zadané číslo.
- Pokud je číslo od 0 do 9, zadejte jedno číslo. Pokud je číslo od 10 do 99, stiskněte postupně 2 číselné klávesy. Další možností nastavení je stisknout klávesu „+“ nebo „-“.

Jak vybrat přehrávaný rytmus

1. Ze seznamu rytmů uvedených na konci návodu si vyberte rytmus a zapamatujte si jeho číslo.
2. Stiskněte tlačítko RHYTHM a na displeji se zobrazí „RHYTHM“.
3. Zadejte pomocí číselných tlačítek číslo vybraného rytmu.
- Pokud je číslo od 0 do 9, zadejte jedno číslo. Pokud je číslo od 10 do 99, stiskněte postupně 2 číselné klávesy. Další možností nastavení je stisknout klávesu „+“ nebo „-“.
4. Po zadání rytmu stiskněte tlačítko START/STOP, zadaný rytmus se začne přehrávat.
5. Pro zastavení přehrávaného rytmu stiskněte znovu tlačítko START/STOP.

Regulace rychlosti

Hodnota rychlosti (počet úderů za minutu) může být nastavena v rozsahu od 45 do 200. Hodnota, kterou zadáte, bude aplikována na rytmus, programování rytmu a doprovod.

Jak nastavit rychlost

1. Stiskněte tlačítko TEMPO a nastavte rychlost.
 - +: zvýšení rychlosti
 - : snížení rychlosti
 - Po zapnutí kláves je počáteční hodnota nastavena na 120.
 - Stiskněte tlačítko TEMPO +/- alespoň tři sekundy pro zvýšení/snížení hodnoty.

Použití automatického doprovodu

Elektrické klávesy jsou vybaveny funkcí automatického doprovodu Single Finger, Fingered. V následujícím odstavci Vám představíme, jak tuto funkci používat. Před spuštěním automatického doprovodu zadejte rytmus a jeho rychlost.

Jak použít doprovod Single Finger

1. Stiskněte tlačítko START a zahrajte rytmus, který jste si zvolili. Na displeji se zobrazí "RHYM".
2. Stiskněte tlačítko FINGER pro zadání režimu doprovodu. Na displeji je zobrazeno "RHYM".
3. Přehrávání doprovodu
 - Na klávesnici doprovodu C2-F3# (klávesy 1 až 19 zleva) lze přehrávat jiný rytmus s jiným prstokladem.
4. Při hraní lze nastavit hlasitost rytmu stiskem RHY VOL+"nebo RHY VOL- a hlasitost doprovodu stiskem CHORD+ nebo CHORD-. Na displeji se zobrazí "RC-VOLUME".
5. Tento prstoklad může být použit se synchronickým doprovodem SYNC. Stiskněte tlačítko SYNC a FINGER - v rozsahu kláves C2-F3# klaviatury Single Finger (stiskněte kteroukoli klávesu).
 - Klávesnici doprovodu používejte pouze pro přehrávání doprovodu. Pokud byste zkusili přehrávat pouze doprovod, klávesy by nefungovaly.
 - Lze nastavit 8 úrovní hlasitosti (0-8) rytmu/ doprovodu, počáteční hodnota je 4.

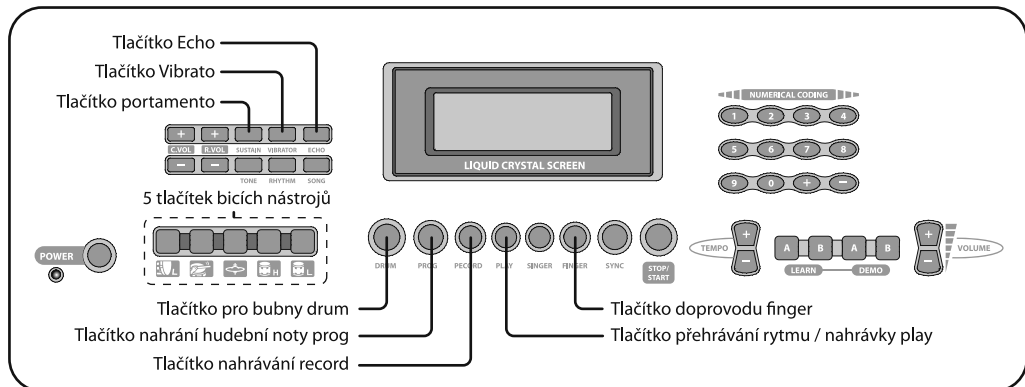

Jak použít doprovod Fingered a doprovod akordů

1. Stiskněte tlačítko "START" a zahrajte rytmus, který jste si vybrali. Na displeji se zobrazí "RHYM".
2. Stiskněte tlačítko "FINGER" a zadejte režim doprovodu. Na displeji se zobrazí "FIN".
3. Hraní akordu
 - Na klávesách C2-F3# (klávesy 1 až 19 zleva) zahrajte jiný rytmus s jiným prstokladem.
4. Při hraní lze nastavit hlasitost rytmu stiskem RHY VOL+ nebo RHY VOL- a hlasitost doprovodu stiskem CHORD+ nebo CHORD-. Na displeji se zobrazí "RC-VOLUME".
5. Klaviatura s akordy je vhodná pouze pro přehrávání akordů. Pokud byste zkusili přehrávat pouze doprovod, klávesy by nefungovaly.
 - Lze nastavit 8 úrovní hlasitosti (0-8) rytmu/doprovodu, počáteční hodnota je 4.

Klaviatura automatického doprovodu

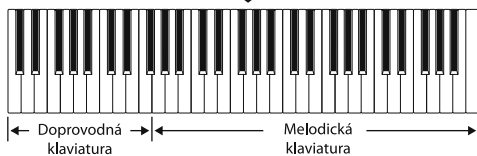

Použití sady bicích

Stiskněte vybrané tlačítko zvuku bicích. Sadu bicích lze naprogramovat v režimu programování rytmu.

Použití doprovodu bubnů

Stiskněte tlačítko DRUM, na displeji se zobrazí "DR". Pro ukončení funkce stiskněte znovu tlačítko DRUM.



Použití nahrávání/reprodukce zahraných not

1. Stiskněte tlačítko RECORD. Na displeji se zobrazí "REC". Nyní jsou klávesy připraveny nahrávat a vydávat metronomický zvuk. Počáteční rychlost je nastavena na 120. Začněte hrát.
2. Nahrát můžete až 53 not.
3. Pro přehrání nahrávky stiskněte tlačítko PLAY, přehrají se tóny, které jste zahráli. Na displeji se zobrazí "REPLAY".
 - Lze nahrávat pouze noty, ale ne doprovod bubnů.
 - Lze nahrát maximálně 53 not. Po zahrání tohoto maxima se vypne zvuk metronomu a nelze nahrát žádnou další notu.
 - Pokaždé, když stisknete tlačítko RECORD, z paměti kláves se vymaže nahraná melodie a uvolní se tak místo pro novou nahrávku.
 - Během přehrávání nahrávky můžete stisknout tlačítko STOP pro pauzu a vymazání nahrané melodie a vypnout režim nahrávání.

Kontrola zvukového efektu

1. Stiskněte tlačítko SUSTAIN, na displeji se zobrazí "SUS". Hudba má jiný portamento efekt.
 2. Stiskněte tlačítko VIBRATO, na displeji se zobrazí "VIB". Hudba má jiný vibrato efekt.
 3. Stiskněte tlačítko ECHO, na displeji se zobrazí "ECHO". Hudba má jiný echo efekt.
- Pokud chcete efekt zrušit, stiskněte znovu příslušné tlačítko. Po zapnutí kláves jsou všechny efekty vypnuté.

Použití programování/přehrávání rytmu

1. Stiskněte tlačítko PROG pro vstup do režimu programování rytmu. Na displeji se zobrazí "PROG".
 2. Dle libosti editujte hudbu bicích na klávesách, editovat můžete až 16 kusů.
 3. Po editaci 100 kusů stiskněte tlačítko "PLAY" a naprogramovaná hudba se začne přehrávat.
- V režimu programování rytmu se nahrává pouze zvuk bicích.
 - Maximální počet nahrávek je až 16. Stiskněte tlačítko PLAY pro přehrávání hudby bicích zatímco programujete rytmus.
 - Pokaždé, když stisknete tlačítko PROG, z paměti kláves se vymaže naprogramovaný rytmus a uvolní se tak místo pro nové naprogramování.
 - Během programování rytmu můžete stisknout tlačítko STOP pro pauzu a vymazat naprogramovaný rytmus a vypnout režim programování.



POUŽITÍ HUDEBNÍ GALERIE A VÝUKOVÉ FUNKCE

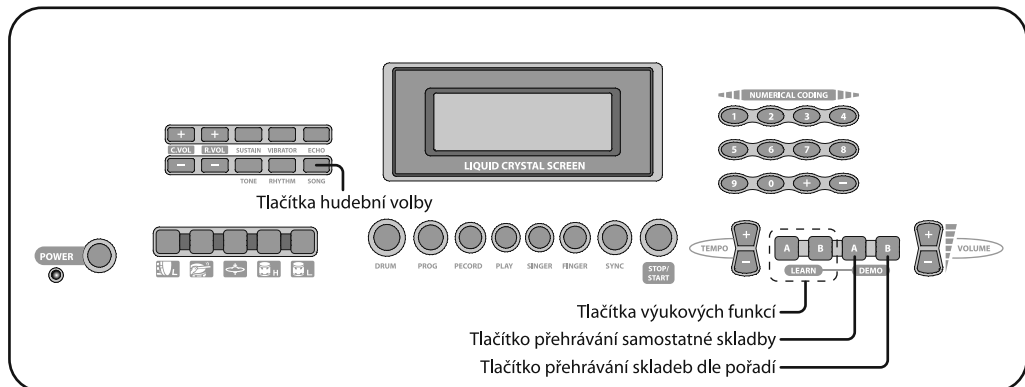

Použití hudební galerie

Hudební galerie obsahuje 10 demo skladeb, které mohou být použity pro jejich úpravu a automatický doprovod. Můžete si vybrat jednu skladbu a pozměnit její rytmus pro výuku hraní rytmu. Displej zobrazuje rytmus skladby a postupný prstoklad, aby Vám pomohl naučit se hrát dříve.

Přehrávání demo skladby

1. Najděte si v seznamu demo skladeb skladbu, kterou chcete přehrát a zapamatujte si její číslo.
2. Pomocí tlačítek VOLUME nastavte požadovanou úroveň hlasitosti.
 - +: zvýšení úrovně hlasitosti
 - : snížení úrovně hlasitosti
3. Stiskněte tlačítko SONG. Na displeji se zobrazí "SONG". Pomocí číselných kláves nebo +/- zadejte číslo skladby a stiskněte DEMO A pro přehrávání skladby. Na displeji se zobrazí číslo zadané skladby.
4. Pro zastavení přehrávání skladby stiskněte tlačítko STOP.

Upozornění:

Pokaždé, když znovu zapnete klávesy, bude představena první skladba z hudební galerie.

Jak přehrávat demo skladeb dle číselného pořadí

1. Stiskněte tlačítko DEMO B, na displeji se zobrazí číslo skladby.
 - Skladby se budou postupně přehrávat od čísla 00, dle jejich číselného pořadí. Na displeji se bude zobrazovat číslo přehrávané skladby.
2. Pro zastavení přehrávání skladeb stiskněte tlačítko STOP.

Jak změnit tón melodie

1. Během přehrávání skladby stiskněte tlačítko TONE.
2. Vyberte požadované tóny ze seznamu a poté stiskněte příslušné číselné tlačítko.

2 úrovně výukových funkcí

Klávesy jsou vybaveny 2 výukovými funkcemi.

Výuková úroveň 1 - LEARN 1

1. Stiskněte tlačítko LEARN A, se na displeji zobrazí "LEARN". Stiskněte jakoukoli bílou klávesu pro výběr demo skladby, než začnete s výukou.
2. Během výuky se hlavní rytmus skladeb zastře a bude se přehrávat pouze pod-rytmus. Displej bude zobrazovat odpovídající klávesy rytmu. Hrajte na klávesy podle indikace na LCD displeji, budete hrát hlavní rytmus skladby.
3. Výuková lekce je rozdělena do podsekcí. Pokud se Vám nepodaří dodržet tempo rytmu, systém automaticky tuto část zopakuje.
4. Po ukončení výukové lekce se klávesy vrátí do normálního režimu. Pokud si přejete ukončit výukovou lekci dříve, stiskněte tlačítko STOP.

Výuková úroveň 2 - LEARN 2

1. Stiskněte tlačítko LEARN B, se na displeji zobrazí "LEARN". Stiskněte jakoukoli bílou klávesu pro výběr demo skladby, než začnete s výukou.
2. Během výuky se hlavní rytmus skladeb zastře a bude se přehrávat pouze pod-rytmus. Uživatel si může zvolit jakoukoli klávesu k přehrávání hlavního rytmu, dokud hudba neskončí.
3. Výuková lekce je rozdělena do podsekcí. Pokud se Vám nepodaří dodržet tempo rytmu, systém automaticky tuto část zopakuje.
- Pokud současně stisknete více kláves, bude to považováno za jeden tón melodie.
4. Po ukončení výukové lekce se klávesy vrátí do normálního režimu. Pokud si přejete ukončit výukovou lekci dříve, stiskněte tlačítko STOP.



ZAPOJENÍ

Mikrofon

Mikrofon jednoduše zapojte do zdířky MIC. Můžete zpívat za doprovodu písně z hudební galerie nebo při zpívání hrát.

Zdířka zapojení mikrofonu

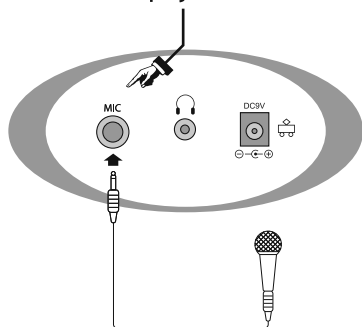

Sluchátka

Můžete použít běžná stereo sluchátka. Než sluchátka zapojíte, ujistěte se, že je hlasitost nastavena na nižší úroveň. Po zapojení si hlasitost upravte.

Zdířka pro zapojení sluchátek

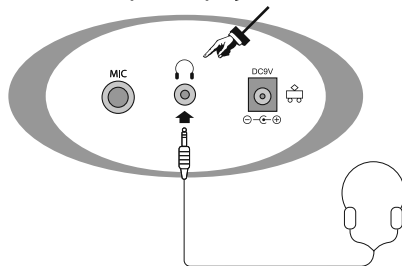

Upozornění:

Pokud mikrofon nepoužíváte, odpojte jej.

Skřípavý zvuk (psofometrický zvuk)

Následující případy mohou zapříčinit skřípavý zvuk:

- zakrývání hlavy mikrofonu rukou
- přiblížení mikrofonu k reproduktoru.

Pokud mikrofon vydává skřípavý zvuk, uchopte jej níže a dejte jej dále od reproduktoru.

Po zapojení sluchátek se automaticky vypnou reproduktory.

Po odpojení sluchátek se reproduktoru automaticky zapnou.

(Pozor na odpojení sluchátek během nočních hodin).



ČIŠTĚNÍ A ÚDRŽBA

Pečujte o klávesy a udržujte je v dobrém stavu, odmění se Vám dlouhou životností a sníží se riziko poruch.

- Pravidelně utírejte prach suchým hadrem. Pokud klávesy nepoužíváte, přikryjte je látkou.
- Klávesy pokládejte na suché místo.
- Klávesy nevystavujte dlouhému působení slunečního záření.
- Klávesy nepoužívejte venku.
- Přenášejte a pokládejte klávesy opatrně. Chraňte klávesy před pádem a nárazy.
- Neopatrné zacházení s klávesy může způsobit poškození elektroniky uvnitř.
- Chraňte klávesy před působením vlhka.

Servis

V případě, že po zakoupení výrobku zjistíte jakoukoli závadu, kontaktujte servisní oddělení. Při použití výrobku se řiďte pokyny uvedenými v příloženém návodu k použití. Na reklamaci nebude brán zřetel, pokud jste výrobek pozměnili či jste se neřídili pokyny uvedenými v návodu k použití.

Ochrana životního prostředí

Informace k likvidaci elektrických a elektronických zařízení



Po uplynutí doby životnosti přístroje nebo v okamžiku, kdy by oprava byla neekonomická, přístroj nevhazujte do domovního odpadu. Za účelem správné likvidace výrobku jej odevzdejte na určených sběrných místech, kde budou přijata zdarma.

Správnou likvidací pomůžete zachovat cenné přírodní zdroje a napomáháte prevenci potenciálních negativních dopadů na životní prostředí a lidské zdraví, což by mohly být důsledky nesprávné likvidace odpadů. Další podrobnosti si vyžádejte od místního úřadu nebo nejbližšího sběrného místa. Při nesprávné likvidaci tohoto druhu odpadu mohou být v souladu s národními předpisy uděleny pokuty.

Baterie nevhazujte do běžného odpadu, ale odevzdejte na místa zajišťující recyklaci baterií.

Výrobce si vyhrazuje právo na změnu jednotlivých komponentů dle technických možností a případného dalšího vývoje.



Příloha

Hudební rejstříky

00	Ac.Piano	50	Rock Organ
01	Chor Piano	51	Shamisen
02	Clarinet	52	Fr.Accodion
03	Vibraphone	53	Spanish GT
04	Slow Strings	54	Soprano Sax
05	Organ	55	Horn Section
06	St Guitar	56	Euro Strings
07	Jazz Guitar	57	Tru.Section
08	Fngrbass	58	Slap Bass
09	Violin	59	Kalimba
10	Harp	60	Fretless Bass
11	Marimba	61	Soft Horn
12	Trumpet	62	Soft Gtuitar
13	Tuba	63	Warm Violin
14	Horn	64	R&B Brass
15	Alto Sax	65	Mute Guitar
16	Oboe	66	Bottle Blow
17	Harmonica	67	Per.Organ
18	Flute	68	E.Grand Piano
19	Banjo	69	Xylophone
20	Accodion	70	Piccolo
21	Concert Harp	71	Fiddle
22	Sitar	72	Koto
23	Tenor Sax	73	Orch Strings
24	French Horn	74	Metal Clav.
25	Pan Flute	75	Reed Organ
26	Syn.Brass	76	Bell
27	Ocarina	77	Soft Sax
28	Mute Trumpet	78	Soft Piano
29	Celesta	79	Trombone
30	Rhodes	80	BrT Horn
31	Viola	81	Ac.Bass
32	Syn.Bass	82	Pizzicato Str.
33	12Str.Guitar	83	Slow Viola
34	Syn.Strings	84	Brass Section
35	Music Box	85	Tinkle Bell
36	Nylon Guitar	86	Harpsichord
37	BrT Piano	87	BrT Tuba
38	Lead Organ	88	Echo Rhodes
39	English Horn	89	Dulcimer
40	Clavie	90	BrT Guitar
41	House Piano	91	Church Organ
42	Cello	92	Concert Strings
43	Clean Gtuitar	93	Gt.Harmonics
44	Synth Lead	94	Classic Piano
45	Mute Rhodes	95	Square Wave
46	Tuba Section	96	Whistle
47	Tubar Bell	97	Baritone Sax
48	Shakuhachi	98	Warm Lead
49	Recorder	99	Basson





Rytmy

00	Disco	50	Light Twist
01	Slow Rock	51	Blues
02	Rock	52	ive
03	Rumba	53	Pop Waltz
04	Tango	54	Slow Ballad
05	Twist	55	Slow Blues
06	Waltz	56	Argentina Tango
07	Funk	57	JSlow Bomba
08	Bossanova	58	Bomba
09	16 Beat	59	Slow Waltz
10	Hard Rock	60	Slow Bossa
11	Jazz Waltz	61	Soul
12	Mambo	62	Country Waltz
13	Jazz	63	16Beat Ballad
14	Slow Soul	64	Medium Jazz
15	Rock'N Roll	65	Pop Funk
16	Reggae	66	Heavey Rock
17	Hip Hop	67	Slow Boogie
18	Pop	68	Disco Queen
19	Boogie	69	Merengue
20	Rap	70	Slow Ballad
21	Metal	71	Pop Reggae
22	Chicago Blues	72	Fast Gospel
23	Rock Ballad	73	Hard Tango
24	Swing	74	Rock Ballad
25	8 Beat	75	R&B
26	Vienna Waltz	76	Rock Waltz
27	Slow Reggae	77	Blue Grass
28	Slow Mambo	78	Slow Metal
29	Latin Waltz	79	Hard Samba
30	Pop Rock	80	Sadly Soul
31	16 Beat Pop	81	Light Bossa
32	Brazilian	82	Sadly Blues
33	Blues Trio	83	Shuffle
34	Bequine	84	Boogie Woogie
35	Samba	85	Busy Waltz
36	Disco Funk	86	16Beat Rock
37	Party Pop	87	New Orleans
38	Folk Rock	88	New Rock
39	Punk	89	Cha-cha
40	Rock Shuffle	90	Standard Waltz
41	House	91	Sadly Twist
42	16Beat Shuffle	92	Dance
43	Jazz Funk	93	Rock Funk
44	Rock Reggae	94	Techno
45	Heavey Metal	95	Metal Rap
46	Fusion	96	New Age
47	Salsa	97	8Beat Blues
48	Ballad	98	Rag Time
49	8Beat Rock	99	U.S.Rock























































Demo skladby

00	Fly to the moon
01	Radetzky March
02	Frohlicher Landmann
03	Silent night
04	Ping pong
05	Cuckoo waltz
06	Pigeon
07	The yellow rose or Texas
08	Mo Li Hua
09	Cai Yun Zhui Yue

SADY BICÍCH

000	Bass Drum	
001	Snare Drum	
002	Hi-hat Close	
003	High Tom	
004	Low Tom	

Bicí klávesy

01		Bass Drum	28		Hi-hat Close
02		Snare Drum	29		High Tom
03		Hi-hat Close	30		Low Tom
04		High Tom	31		Bass Drum
05		Low Tom	32		Snare Drum
06		Bass Drum	33		Hi-hat Close
07		Snare Drum	34		High Tom
08		Hi-hat Close	35		Low Tom
09		High Tom	36		Bass Drum
10		Low Tom	37		Snare Drum
11		Bass Drum	38		Hi-hat Close
12		Snare Drum	39		High Tom
13		Hi-hat Close	40		Low Tom
14		High Tom	41		Bass Drum
15		Low Tom	42		Snare Drum
16		Bass Drum	43		Hi-hat Close
17		Snare Drum	44		High Tom
18		Hi-hat Close	45		Low Tom
19		High Tom	46		Bass Drum
20		Low Tom	47		Snare Drum
21		Bass Drum	48		Hi-hat Close
22		Snare Drum	49		High Tom
23		Hi-hat Close	50		Low Tom
24		High Tom	51		Bass Drum
25		Low Tom	52		Snare Drum
26		Bass Drum	53		Hi-hat Close
27		Snare Drum	54		High Tom

Doprovody Single Finger

C	Cm	C7	Cm7
C#	C#m	C#7	C#m7
D	Dm	D7	Dm7
D#	D#m	D#7	D#m7
E	Em	E7	Em7
F	Fm	F7	Fm7
F#	F#m	F#7	F#m7
G	Gm	G7	Gm7
G#	G#m	G#7	G#m7
A	Am	A7	Am7
A#	A#m	A#7	A#m7
B	Bm	B7	Bm7

Doprovody Fingered

C	Cm	C7	Cm7
C#	C#m	C#7	C#m7
D	Dm	D7	Dm7
D#	D#m	D#7	D#m7
E	Em	E7	Em7
F	Fm	F7	Fm7
F#	F#m	F#7	F#m7
G	Gm	G7	Gm7
G#	G#m	G#7	G#m7
A	Am	A7	Am7
A#	A#m	A#7	A#m7
B	Bm	B7	Bm7